



LITTLE MERCURY MC

BREVETTATO
PATENTED

REGOLATORE DI LIVELLO PER ACQUE REFLUE

Regolatore di livello sommerso (brevettato). Stagno fino a 100 m di profondità, insensibile all'umidità ed alla condensa. Costruito con contatti elettrici di nuova concezione costituiti da:

- Commutatore 10 A 250 V a contatti autopulenti ad ogni manovra ed elevata distanza di apertura.

IMPIEGO

Regolazione di acque industriali particolarmente turbolente con residui di agglomerati in sospensione, o di acque cariche di fogna.

Il regolatore di livello tipo LITTLE MERCURY/MC è costituito da:

- Corpo esterno in Polietilene pressosoffiato in un unico pezzo.
- Peso interno per lo spostamento del baricentro verso l'ingresso del cavo e per la determinazione del punto di rotazione.
- Commutatore di comando elettrico 10A 250 V c. a. a contatti autopulenti con elevata distanza di apertura.

All'interno del regolatore viene effettuata un'iniezione di poliuretano a cellule chiuse e non igroscopiche.

Tale iniezione elimina ogni particella d'aria e sigilla il tutto, proteggendo anche il commutatore di comando elettrico.

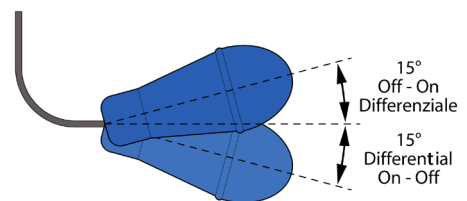

CODIFICAZIONE



Lunghezza cavo indicare i metri di cavo, es.:
Cable length indicate the cable length, e.g.:
5 metri = 05 meters
10 metri = 10 meters

Tipo cavo- Cable type
P = pvc 3x1
N = neoprene 3x1neopren

Contrappeso -Counterweight
0 = senza contrappeso - without counterweight
1 = contrappeso 110 gr - complete with 110 gr. counterweight
2 = contrappeso 360 gr - complete with 360 gr. counterweight

Passacavo sospeso - suspended cable gland
0 = senza passacavo sospeso - without suspended cable gland
1 = con passacavo sospeso - complete with suspended cab. gland



SUBMERGED FLOAT SWITCH FOR SEWER WATER

Submerged float switch (patented). Water-resistant to 100 m depth, insensitive to humidity and condensation, with new concept electric contacts consisting of:

- Change over 10 A 250 V self-cleaning switch, by each operation, with a high distance between contacts.

USE

Regulation of particularly turbulent industrial waters containing residues of suspended agglomerates, or of sewer waters.

The submerged float switch model LITTLE MERCURY/MC consists of:

- A single outer piece in blow moulded Polyethylene.
- Internal weight fixing the rotation centre (gravity centre) close to the cable connection.
- Self-cleaning contacts 10A 250 V a.c electric control switch with high distance between the contacts.

The float switch is filled with closed cells non hygroscopic expanded polyurethane, eliminating all air, sealing the unit and completely surrounding the electric control switch.

SENZA MERCURIO
MERCURY FREE

INSTALLAZIONE / INSTALLATION

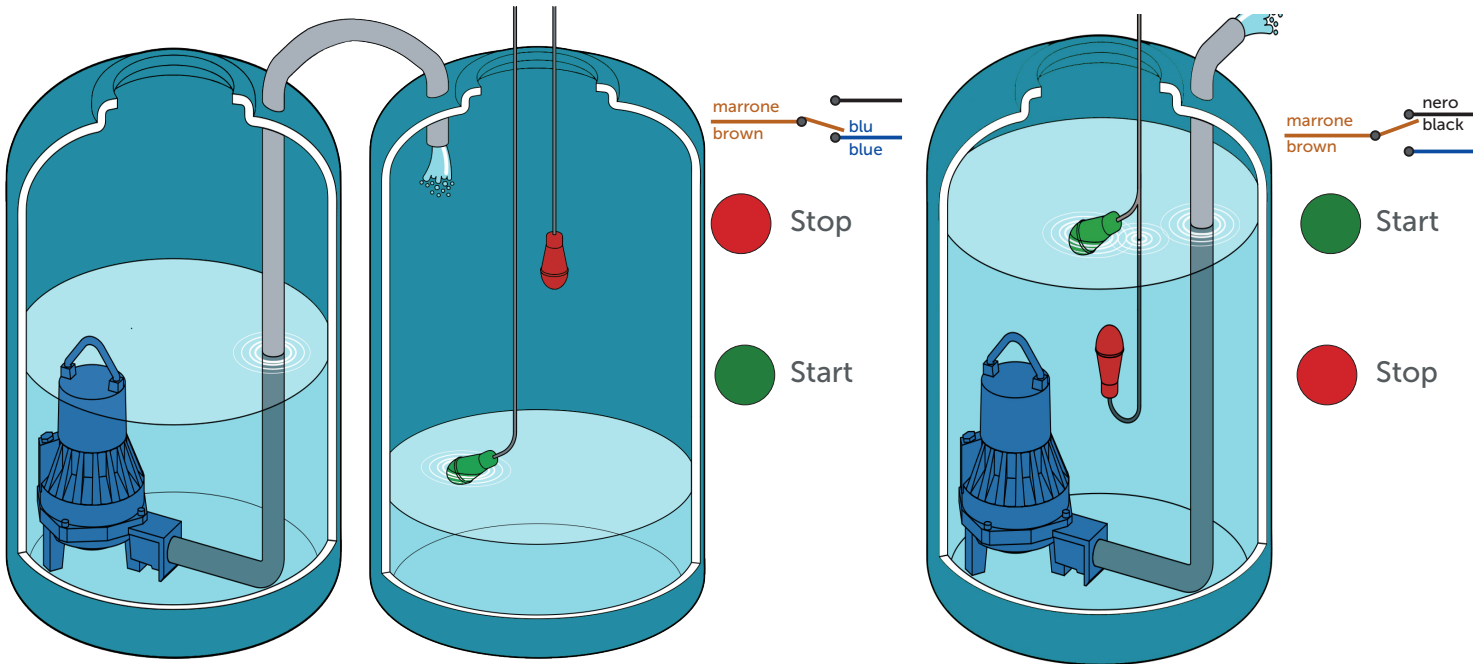

SCHEMA POMPA RIEMPIMENTO

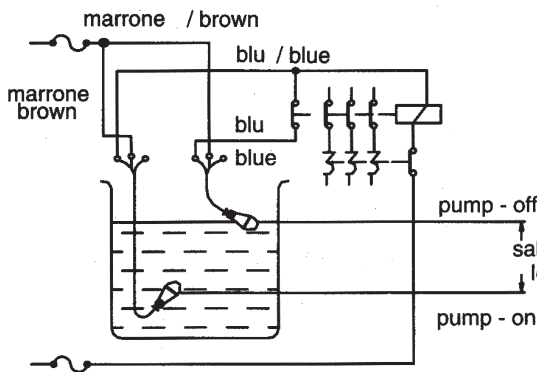

SCHEMA POMPA SVUOTAMENTO

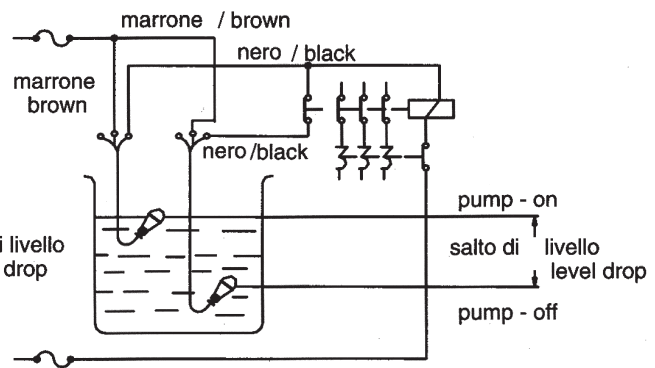

ACCESSORI A RICHIESTA ACCESSORIES ON REQUEST



PASSACAVO SOSPESO
SUSPENDED CABLE GLAND



CONTRAPPESO 360 gr.
COUNTERWEIGHT



CONTRAPPESO STANDARD
STANDARD COUNTERWEIGHT

DACS10



TRASFORMATORE DOPPIO ISOLAMENTO
CON DUE INGRESSI PER 1-2 GALLEGGIANTI
DOUBLE INSULATED TRANSFORMER
WITH TWO INPUTS FOR 1-2 FLOAT SWITCHES

TENSIONE ESERCIZIO RATED VOLTAGE	CARICO RESISTIVO RESISTIVE LOAD	IP	TEMPERATURA ACQUA WATER TEMPERATURE	PRESSIONE MAX MAX PRESSURE	TIPO CONTATTO CONTACT FORM
230V c.a. 50 Hz	10 A 250 V A.C.	68	55°C	10 BAR	SPDT